

Indi 2.1

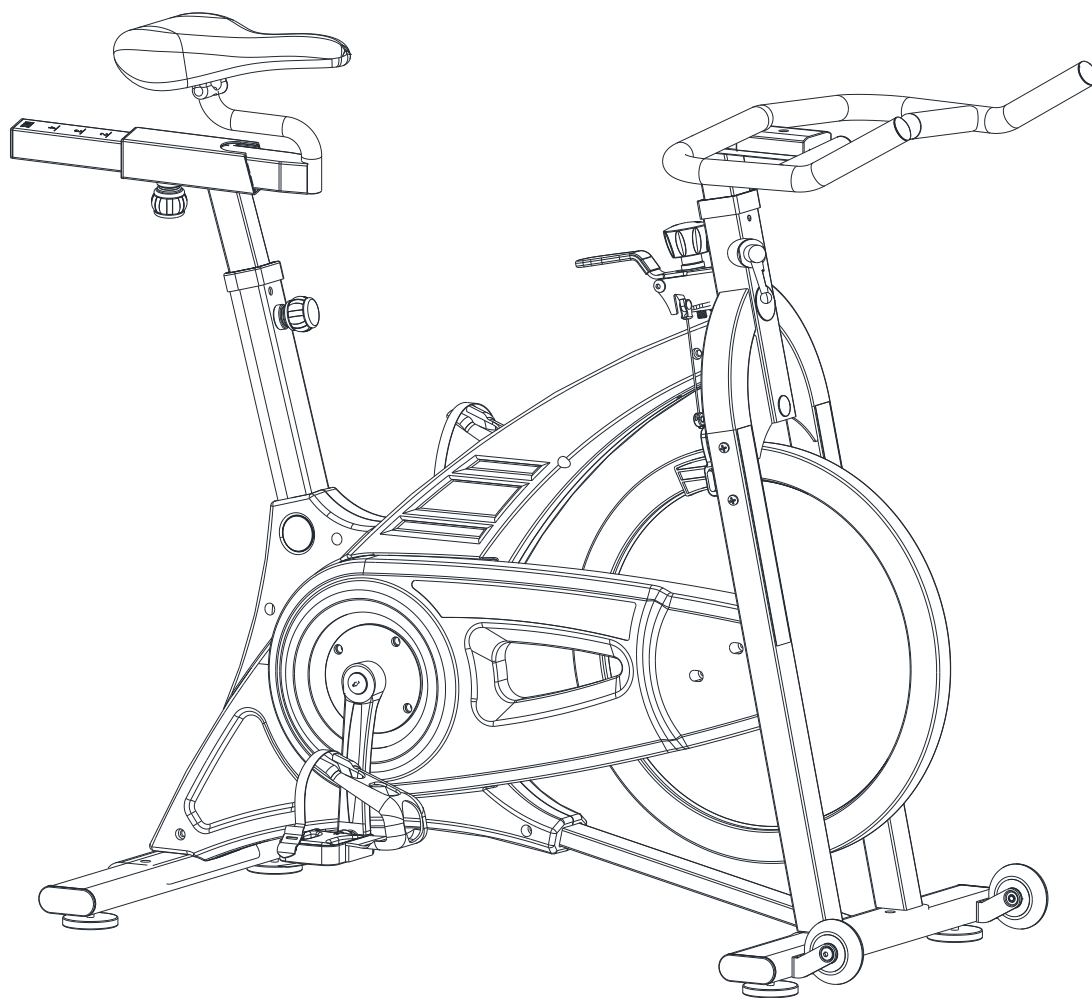

Art.nr. 373913
Model 0708-1PKS

INNHold / INNEHÅLL / CONTENTS / SISÄLLYS / INHALT

3		Deletegning / Sprängskiss / Parts drawing / Osakuvaus/ Teilezeichnung
4		Deleliste / Dellista / Parts List / Osaluettelo/ Liste der Einzelteile
7		Montering / Assembly / Asennus/ Montage
9	DK NO	Viktig informasjon
10		Reklamasjonsvillkår
11		Viktig vedrørende service
12	SE	Viktig information
13		Reklamationsvillkor
14		Viktigt beträffande service
15	GB	Important information
16		Warranty regulations
17		Important Regarding Service
18	FI	Tärkeitä tietoja
19		Valitusohjeet
20		Tärkeää liittyen huoltoon
21	DE	Wichtige Informationen
23		Richtlinien für das reklamationsverfahren
24		Wichtige Informationen Zum Service

DELETEDGNING / SPRÄNGSKISS / EXPLODED DRAWING/ OSAKUVAUS/
TEILEZEICHNUNG

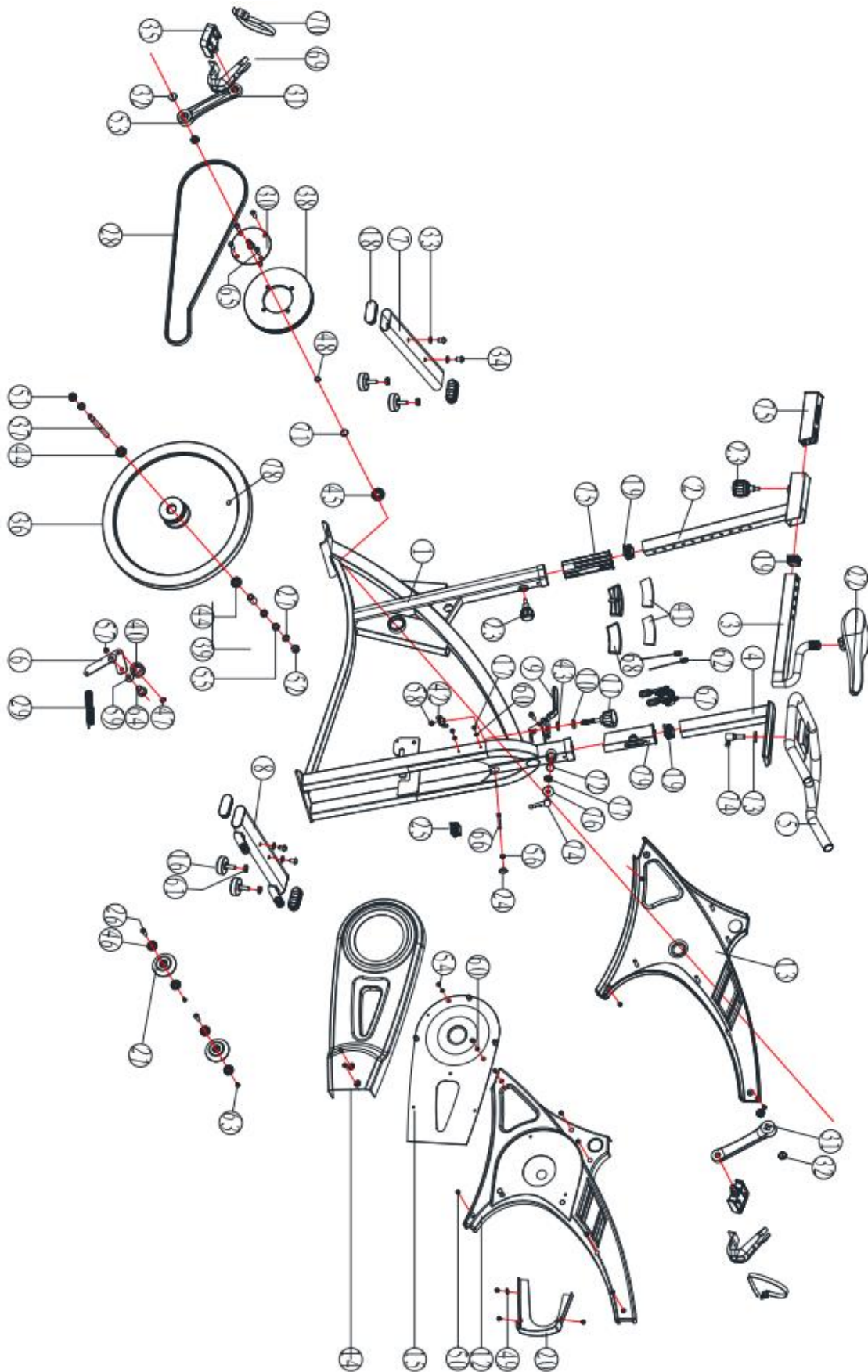

**DELELISTE / DELLISTA / PARTS LIST / OSALUETTELO/ LISTE DER
EINZELTEILE**

Part no:	Description	Specification	QTY
1	Main Frame		1
2	Seat Post	FG 35*35*2.0T*460L	1
3	Seat Slider	FG 35*35*2.0T*280L	1
4	Handlebar Post	FG 35*35*2.0T*280L	1
5	Handlebar	Ø28*998*t2	1
6	Tension Bracket		1
7	Rear Base	Flat oval 30*70*2T*498L	1
8	Front Base	Flat oval 30*70*2T*498L	1
9	Brake-handle		1
10	Wool-felt Pad	Ø10xØ25xT5	1
11	Tension Knob	M10*P1.25*60	1
12	Cover (Right)		1
13	Cover (Left)		1
14	Chain Cover A		1
15	Chain Cover B		1
16	Base Leveler	M10	4
17	Plastic Sheath-inner Pipe	Outside D45*51*2T, InsideD35*41	1
18	Cap of Bases	30*70*2	4
19	Square shape Cap of Seat Slider	FG 35*35*2.0T	3
20	Front Cover	For Belt system	1
21	Pulley	D8*D71。 5*W223	2
22	Seat		1
23	Pop Pin	M16*P1.5*35L	2
24	Mat	Ø21	1
25	Cap of Inner Pipe	F45*2T	1
26	Inner Hexagonal Hollow Screw	Ø8*M6*30	3
27	Washer	Ø12*Ø25*2T	1
28	Belt	5PK54"	1
29	Tension Spring	Ø2.5*17	1
30	Axes	Ø20*176L	1
31	(Left/Right) Crank		1set
32	Crank Cover		2
33	Flat Washer	Ø20*Ø10*1.5	4
34	Hexagon Flat Round Head Bolt	M10x25	4
35	(Left/Right)Pedal		1set
36	Flywheel (22KG)	Ø460*28W	1
37	Flywheel Spindle	M12*P1.0*157	1
38	PK Belt Wheel	Ø205*19.8W	1
39	Sleeve	Ø18*Ø12.1*34L	1

40	Pully Flywheel-Front Drive	$\phi 37 * \phi 30 * 24.5$	1
41	Brake pad	Wool	2
42	Clamp Brake Holder	T4.0*M10*P1.25	1
43	Flat Washer	$\phi 10.2 - \phi 25 * T1.5$	1
44	Bearing 6001	6001 (Black plastic rind) ABEC-5	2
45	Bearing 6004	6004 (Black plastic ring) ABEC-5	2
46	Bearing 608	608	4
47	C-shaped Buckle	$\phi 10$	1
48	C-shaped Buckle	$\phi 20$	2
49	Shrapnel Nut	$\phi 4.8 * T0.8$	1
50	Gross Pan Self-tapping screw	ST4.8*15	17
51	Hexagon Flange Nut	M12x1.0	1
52	Cap Nut	M12*p1.0	1
53	Hexagon Flange Nut	M12*P1.25	2
54	Cross Pan Head Bolt	M5*12L	2
55	Hexagon Thin Nut	M12*1.0	3
56	Hexagon Flange Nut	M6	1
57	Nylon Nut	M10	1
58	Nylon Nut	M10*P1.25	1
59	Flat Washer GB/T97.2 10	$\phi 10 * 1.5$	1
60	Flat Washer GBT97.2 5	$\phi 5.2 * 1.0$	4
61	Hexagon Nut	M10	4
62	Brake Holder		2
63	Inner Hexagon Flat Round Head Screw	M6x12	3
64	Inner Hexagon Flat Round Head Screw	M10x25	1
65	Inner Hexagon Flat Round Head Screw	M10x16	4
66	Inner Hexagon Columned Head Screw	M6x40	1
67	Clamp Brake Assembly		1
68	Wool-felt Pad Holder		2
69	Feet-holder - Pedal		2
70	String-Pedal		2
71	Washer	$\phi 20.5 * \phi 27 * 0.3T$	1
72	Limited bearing(Handle bar)	$\phi 21.5 * \phi 18 * 27.5L$	1
73	Bigger washer	$\phi 10.2 \phi * 30 * 4T$	1
74	Handle	M10x25L	2
75	Plastic Sheath-inner Pipe	FG 45*45*2.0T-FG 35*35	2
76	Limited Bearing (seat post)	M10* $\phi 31$ *M24*14.5L	1
77	Spring	$\phi 1.5 * 10L$	1
78	Magnet		1
79	Plastic Sheath-inner Pipe	F45*2-F35 square pipe	1

MONTERING / ASSEMBLY / ASENNUS/ MONTAGE

Step 1

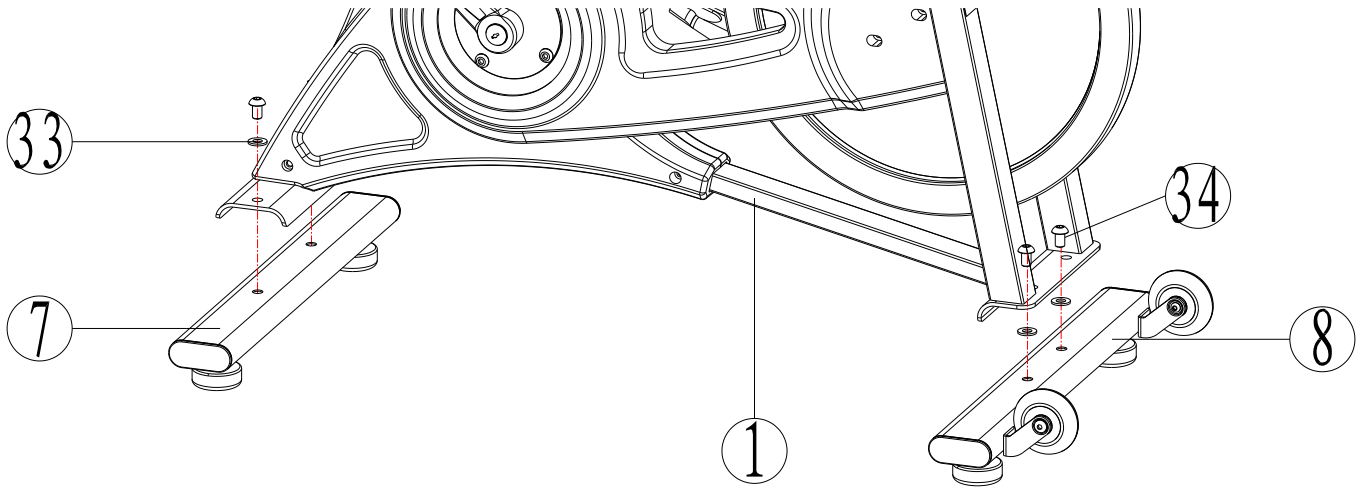

Step 2

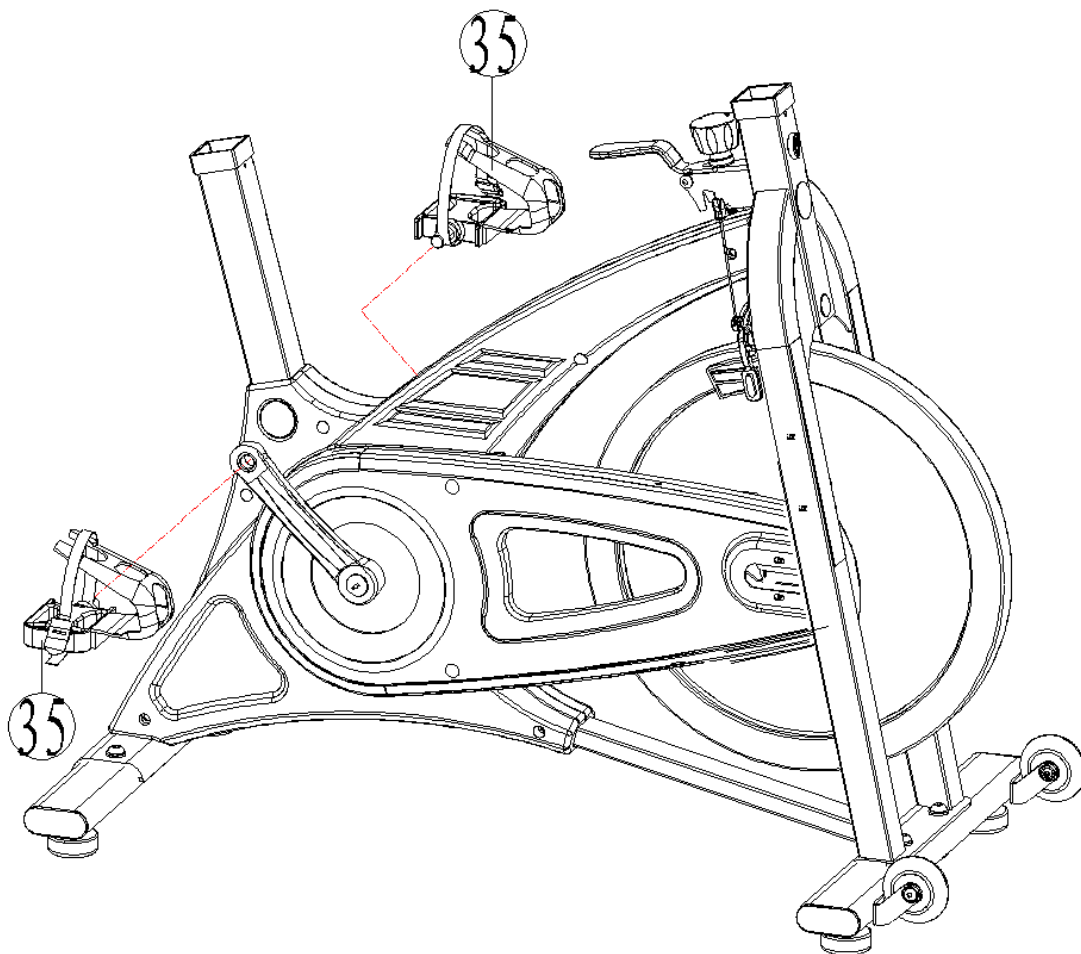

Step 3

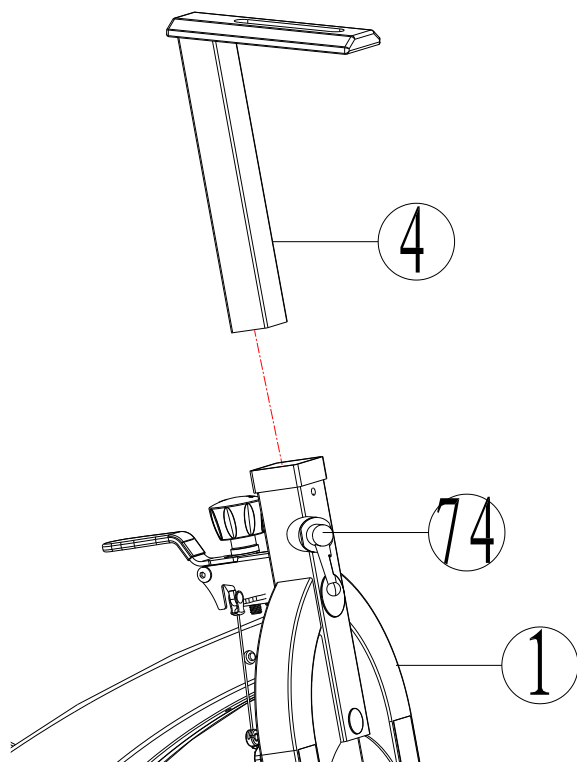

Step 4

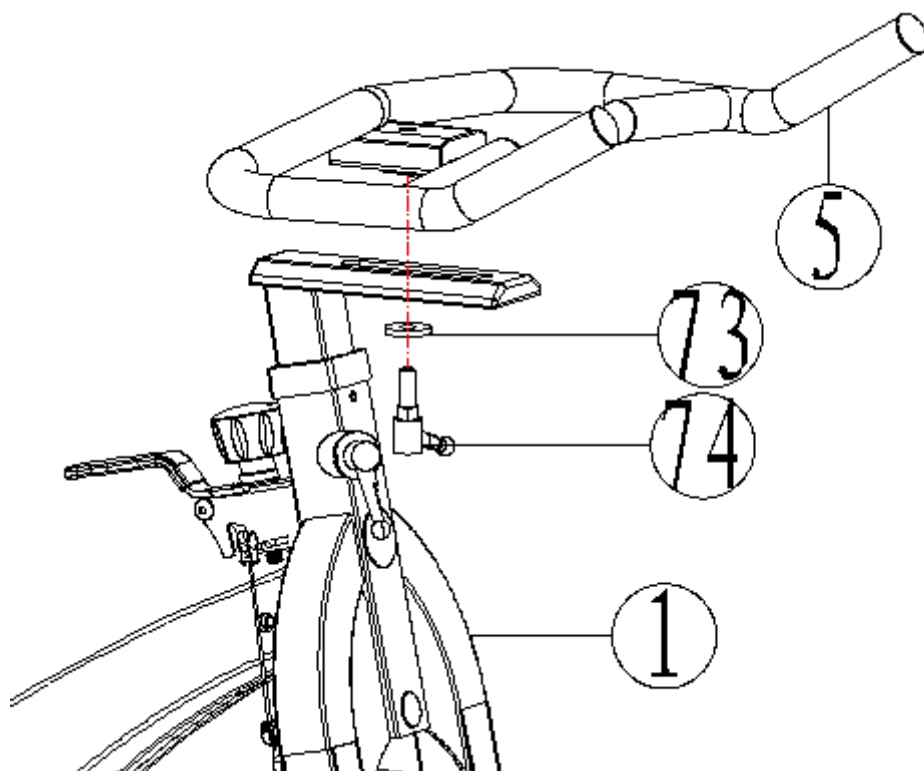

Step 5

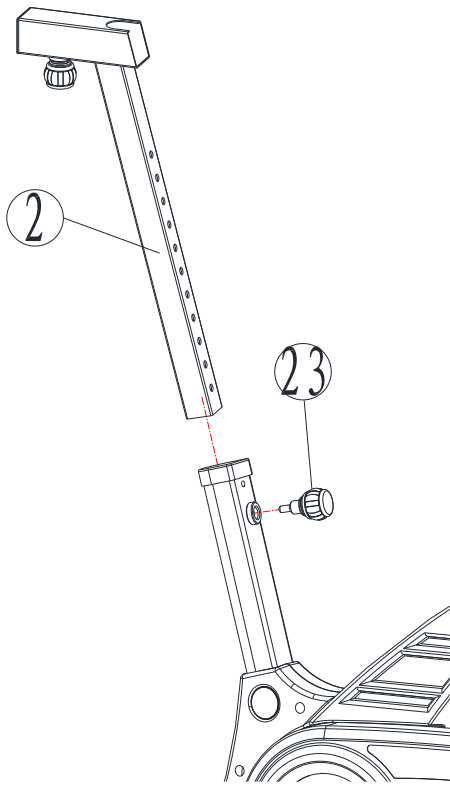

Step 6

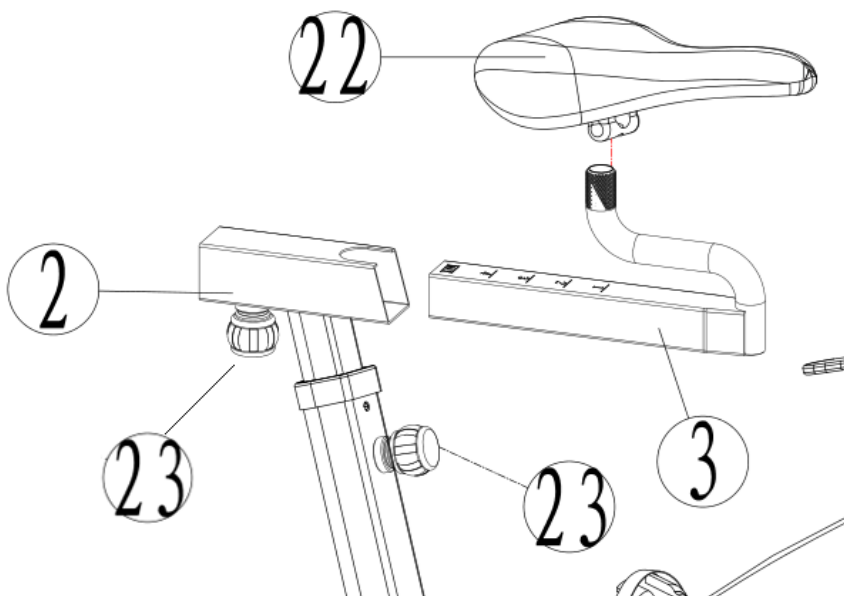

VIKTIG INFORMASJON



Bruksområdet for dette treningsapparatet er kun hjemmetrening og privat bruk, eventuelle garantier bortfaller ved bruk av apparatet i kommersielle eller flerbruker miljøer som for eksempel idrettslag eller bedrifter. Det eksisterer egne modeller som er egnet for kommersiell og flerbruker miljøer.

Apparatet skal kun brukes som beskrevet i denne bruksanvisningen.

Eieren av apparatet er ansvarlig for at alle brukere er kjent med disse sikkerhetsreglene.

Under montering; sørg for at alle skruer og muttere sitter på rett plass og at de entrer skikkelig, før du begynner å stramme noen av dem.

Plasser apparatet på et flatt og jevnt underlag.

Apparatet må ikke brukes eller oppbevares utendørs, eller i rom med unormalt høy luftfuktighet. Det er ikke anbefalt å bruke apparatet i garasje, carport eller på overbygget terrasse. Apparatet bør ikke stå plassert der den utsettes for direkte sollys. Produktet er ment å stå plassert i rom med normal romtemperatur (over 16 grader). Apparatet skal oppbevares tørt og frostfritt.

Det anbefales å benytte en underlagsmatte, for å eliminere sjansene for at gulv eller gulvbelegg tar skade i.f.m. bruk av apparatet. Forsikre deg om at produktets transporthjul ikke skader gulvet før du flytter på det, eventuelle skader dekkes ikke.

Før hver bruk; påse at alle skruer og muttere er godt strammet til. Dersom det oppdages løse eller defekte deler; sørg for at ingen benytter seg av apparatet før den er i tilfredsstillende stand igjen.

Bruk egnede sko ved bruk av apparatet. Bruk av sko med grovt mønster bør ikke brukes pga. slitasje.

Apparatet skal kun benyttes av en person av gangen.

Ved justeringer; se til at justeringsskruer er godt strammet før du tar apparatet i bruk. Løse justeringsskruer fører til mer bevegelse og raskere slitasje enn nødvendig.

Barn må ikke benytte apparatet uten tilsyn, og bør heller ikke være i nærheten når apparatet er i bruk av andre.

Apparatet bør ikke benyttes av personer med vekt over 135 kg.

Apparatet bør ikke brukes i.f.m. medisinsk eller fysikalsk behandling, med mindre det er spesielt anbefalt av lege eller fysioterapeut.

Les instruksene bakerst i brukerveiledningen vedr. rengjøring og vedlikehold nøye. Å følge disse

instruksene kan være avgjørende for den totale livslengden for både enkeltkomponenter og produktet i sin helhet. Dersom vedlikehold som beskrevet i denne manualen ikke er utført kan det medføre til at garanti bortfaller.

Apparatet består av deler som er slidedeler, utskiftbare deler og deler som skal vare ut produktets levetid forutsatt at produktet benyttes på normal måte. Slidedeler har en garanti på 1 år. Slidedeler må kunne regnes med å skiftes i løpet av 1-2 år fra produktet tas i bruk relatert til mengden produktet benyttes. Utskiftbare deler har en garanti på 2 år.

Det tas forbehold om trykkfeil i manualen.

RETNINGSLINJER FOR REKLAMASJONSBEHANDLING



Reklamasjonsbestemmelsene omhandler produkter brukt til hjemmetrening. For bedriftsmarkedet finnes egen oversikt over garantibestemmelser for semi-proff utstyr.

Komponentene som trimutstyr er satt sammen av er i hovedsak delt inn i tre hovedgrupper; **Slidedeler**, **Andre utskiftbare komponenter** og **Konstruksjon/rammeverk**.

Med **Slidedeler** menes deler som man ved normal bruk vil måtte påregne og bytte ut med jevne mellomrom. Herunder sorterer deler som bremseklosser, trinser, vaiere, justeringsskruer kulelager, strikker, fjærer og lignende.

Ifølge kjøpslov/forbrukerkjøpslov er det ingen lovfestet reklamasjonsrett på slike deler. Men vi gir ett års garanti på disse delene.

NB. For at det skal være tillatt å markedsføre eller omtale kjøpsvilkår som en GARANTI, forutsetter det at de gir kjøper vesentlig bedre rettigheter enn det som følger av loven.

*Normal REKLAMASJONSRETT er **ulovlig** å omtale som GARANTI i salgs- eller markedsføringsmateriell.*

Med **Andre utskiftbare komponenter** menes alle andre løse deler som finnes på apparatene. Eksempler på slike deler kan være seteputer, polstringer, pedaler, treningscomputere og annen elektronikk. På denne typen deler gjelder den lovfestede reklamasjonsretten på to år, forutsatt at de ikke er utsatt for unormal ytre påvirkning.

Unntatt fra denne kategorien er motorer til tredemøller.

For alle tredemøllemotorer gjelder en fem års reklamasjonsrett, forutsatt at de ikke er utsatt for unormal ytre påvirkning eller unødvendig slitasje gjennom manglende vedlikehold.

Med **Konstruksjonsdeler / rammeverk** menes hovedbestanddelene i treningsapparatet, dvs. stålkonstruksjoner og tilhørende sveisesømmer.

For denne typen deler gjelder en fem års reklamasjonsrett, forutsatt at de ikke er utsatt for unormal ytre påvirkning.

Lengre garantier/livstidsgarantier på rammeverk vil evt. være spesifisert for hvert enkelt produkt.

VIKTIG VEDRØRENDE SERVICE



Om det skulle oppstå problemer av noe slag, ber vi deg om å kontakte Mylna Service. Vi vil gjerne at du kontakter oss før du kontakter butikken slik at vi kan tilby deg best mulig hjelp.

Besøk vår hjemmeside www.mylناسport.no – her vil du finne informasjon om produktene, brukermanualer, ett kontaktskjema for å komme i kontakt med oss og mulighet for å bestille reservedeler. Ved å fylle ut kontaktskjema gir du oss den informasjonen vi trenger for å kunne hjelpe deg så effektivt som mulig.

Del	Anbefalt vedlikehold	Hvor ofte?	Rens	Smøremiddel
Pedaler	Forsikre deg om at pedalene sitter stramt i krankarmene, at alle skruene på pedalene er stramme, og at pedalstroppene ikke er skadet.	Før bruk	Nei	Nei
Ramme	Rens med en myk, rent og fuktig klut.	Etter bruk	Vann	Nei
Svinghjul	Rens ved å spraye på en klut, og påfør et tynt lag på begge sider av	Ukentlig	WD-40	Nei
Bremsepute	Fjern eventuelle partikler, observer slitasje for å vurdere å bytte bremsepute, smør bremsepute for å unngå ulyd og gi jevn kontakt mot	Ukentlig	Nei	Universalolje
Bolter, muttre etc.	Inspiser alle bolter, muttre og skruer. Etterstram ved behov.	Månedlig	Nei	Nei
Drivrem	Inspiser om drivrem er tilstrekkelig stram, sjekk eventuell slitasje og at den ligger i riktig posisjon.	Årlig	Nei	Nei

VIKTIG INFORMATION



Användningsområdet för detta träningsredskap är hemmaträning

Träningsredskapet får endast användas enligt beskrivningen i denna bruksanvisning

Träningsredskapets ägare ansvarar för att alla användare har satt sig in i dessa säkerhetsföreskrifter

Vid montering: se till att alla skruvar och muttrar sitter på rätt plats och att de är ordentligt införda innan du börjar spänna dem.

Placera träningsredskapet på ett plant och jämnt underlag

Träningsredskapet får inte användas eller förvaras utomhus eller i rum med onormalt hög luftfuktighet. Du rekommenderas inte att använda träningsredskapet i ett garage, en carport eller på en överbyggd terrass. Träningsredskapet bör inte stå placerat där det utsätts för direkt solljus. Produkten är avsedd att stå placerad i ett rum med normal temperatur (över 16 grader).

Du rekommenderas att använda en underlagsmatta för att eliminera risken för att golv eller golvbeläggningen tar skada då träningsredskapets används. Försäkra dig om att produktens transporthjul inte skadar golvet innan du flyttar på den. Eventuella skador ersätts inte.

Träningsredskapet ska förvaras torrt och frostfritt. Displayen bör aldrig utsättas för direkt solljus

Före varje användningstillfälle: kontrollera att alla skruvar och muttrar är ordentligt åtdragna. Om du upptäcker lösa eller defekta delar: se till att ingen använder träningsredskapet förrän det befinner sig i tillfredsställande skick igen

Bär alltid skor med en bra gummisula när du använder träningsredskapet. Skor med grovt mönster bör inte användas på grund av slitage.

Endast en person åt gången får använda träningsredskapet.

Vid justering av säte och styre: se till att justeringsskruvarna är ordentligt åtdragna innan du använder träningsredskapet. Löst sittande justeringsskruvar orsakar mer rörelse och snabbare slitage än nödvändigt

Barn får inte använda träningsredskapet utan tillsyn, och bör inte heller befinna sig i närheten när någon annan använder träningsredskapet.

Träningsredskapet bör inte användas av personer som väger över 135 kg.

Träningsredskapet bör inte användas i samband med medicinsk eller fysiologisk behandling, såvida inte detta ordinerats specifikt av läkare eller fysioterapeut.

Läs instruktionerna längst bak i bruksanvisningen gällande rengöring och underhåll noggrant. Att

dessa instruktioner följs kan vara avgörande för den totala livslängden för både enskilda komponenter och produkten i sin helhet. Om underhållet som beskrivs i denna bruksanvisning inte utförs kan det göra garantin ogiltig.

Träningsredskapet består av delar som är slitagedelar, utbytbara delar och delar som ska hålla hela produktens livslängd, förutsatt att produkten används på normalt sätt. Slitagedelar har en garanti på ett år. Man får räkna med att slitagedelar måste bytas ut inom loppet av ett till två år från det att produkten tas i bruk, beroende på hur mycket produkten används. Utbytbara delar har en garanti på två år.

Vi förbehåller oss eventuella tryckfel i bruksanvisningen.

REKLAMATIONSVILLKOR



Reklamationsvillkoren omfattar produkter som endast användts till hemmaträning. För företagsmarknaden gäller egna villkor.

Villkoren omfattar **slitdelar**, **andra utbytbara komponenter** och **konstruktion/ramverk**.

Med **slitdelar** avses delar som man vid normal användning måste räkna med att byta ut med jämna mellanrum. Härunder inräknas delar som bromsklossar, linhjul, vajrar, justeringsskruvar, kullager, gummiband, fjädrar och liknande.

För dessa delar finns det ingen reklamationsrett enligt de lagstadgade rättigheterna i konsumentköplagen. Men vi ger ett års garanti på dessa delar.

Med **andra utbytbara komponenter** avses alla andra lösa delar som finns på apparaterna. Exempel på sådana delar kan vara sadeldynor, överdrag, pedaler, träningsdatorer och annan elektronik. För denna typ av delar gäller en 3 års reklamationsrett, under förutsättning att delarna inte utsatts för onormal yttre påverkan.

Motorer till löpband är undantagna från denna kategori.

För alla löpbandsmotorer gäller en 5 års reklamationsrett, under förutsättning att de inte utsatts för onormal yttre påverkan eller onödigt slitage genom bristfälligt underhåll.

Med **konstruktionsdelar/ramverk** avses träningsredskapets huvuddelar, dvs. stålkonstruktioner och tillhörande svetsfogar.

För denna typ av delar gäller minimum 5 års reklamationsrett. Eventuella längre garantier/livstidsgarantier specificeras för varje enskild produkt.

VIKTIGT BETRÄFFANDE SERVICE



Om det skulle uppstå roblem av något slag, kontakta Mylna Service. Vi skulle vilja att ni kontaktar oss innan du kontaktar butiken så att vi kan erbjuda dig bästa möjliga hjälp. Besök vår hemsida www.mylناسport.se - här hittar du information om produkterna, bruksanvisningar, ett kontaktformulär som du kan använda för att komma i kontakt med oss och möjlighet att beställa reservdelar. Genom att fylla ut kontakformuläret ger du oss den information vi behöver för att hjälpa dig så effektivt som möjligt.

Del	Rekommenderat återhold	Hur ofta?	Rens	Smörjmedel
Pedaler	Kontrollera att pedalerna sitta tight i vevarmarna, att alla skruvar på pedalerna är täta och att pedalremmarna inte är skadad.	För användning	Nej	Nej
Ram	Rengör med en mjuk, ren och fuktig trasa.	Efter användning	Vatten	Nej
Svänghjul	Rens ved å spraye på en klut, og påfør et tynt lag på begge sider av	Ukentlig	WD-40	Nej
Bromskloss	Ta bort eventuella partiklar, observera slitage för att vurdere byta bromsklossar, smörj bromsklossar för att undvika oljud och ge jämn kontakt	Ukentlig	Nej	Universalolja
Bultar, muttrar etc.	Inspektera alla bultar, muttrar och skruvar. Dra åt om det behövs.	Månadsvis	Nej	Nej
Drivrem	Inspektera att drivremmen är tillräckligt spänd, kontrollera slitage och att drivremmen är i rätt läge.	Årlig	Nej	Nej

IMPORTANT INFO



The area of use for this fitness equipment is home exercise.

The exercise machine should only be operated as described in this manual.

The owner of the equipment is responsible that all users of the exercise machine are familiar with the contents of these precautions.

During assembly; make sure that all nuts and bolts are in their right places and properly entered before tightening any of them.

Place the exercise machine on a flat and smooth surface.

The exercise equipment must not be used or stored outdoors, or in rooms with extraordinary humidity. It is not recommended to use the machine in a garage, carport or covered terrace. It should not be placed where it is exposed to direct sunlight. The product is intended to stand in a room with normal room temperature (over 16 degrees C).

It is recommended to use a protective mat to eliminate the risk of damage to the floor during the use of the exercise machine. Make sure that its wheels will not damage the floor before moving it. No liability can be accepted for damage.

Store the exercise machine in a frost free and dry environment. The display should never be exposed to direct sunlight.

Before every use; make sure that all nuts and bolts are securely tightened. If any loose or defective parts are revealed, make sure that no one uses the exercise machine until it has been properly replaced or tightened.

Always use shoes with a proper rubber sole when using the exercise machine. Shoes with rugged soles should not be worn due to wear and tear.

The exercise machine should only be used by one person at the time.

When adjusting seat and handlebar position; make sure the adjustment screws are well tightened before using the exercise machine. Loose adjustment screws will lead to more movement and more wear than necessary.

Children must not use the equipment unattended, and they should not be around while the exercise machine is being used by others.

The maximum user weight for this exercise machine is 135 kg.

The exercise machine should not be used for medical purposes or physical therapy, unless it is specifically recommended by your doctor or physical therapist.

Read the instructions at the back of the user guide concerning cleaning and maintenance carefully. Following these instructions can be important to the overall lifetime of components and the product as a whole. Failure to perform maintenance as described in this manual can mean that the guarantee will lapse.

The machine has parts which wear out, that are replaceable and that will last the lifetime of the product providing it is used in a normal manner. Wear parts have a guarantee of 1 year. Replacing them must be expected within 1-2 years of starting to use the product depending on the level of use. Replaceable products have a guarantee of 2 years.

With reservation for any misprints.

WARRANTY REGULATIONS



The warranty regulations apply for products that are used for home exercise. For the corporate market, there are specially adapted products and separate warranty regulations apply.

Exercise equipment consist mainly of three component categories; ***Wearing parts, Other replaceable labour parts***, and ***Frame / Structure***.

By **Wearing parts** is implied parts that will eventually be worn down through normal use, and thereby need to be replaced regularly. Included in this category will come breaking pads, wires, pulleys, adjustment screws, ball bearings, rubber bands, springs etc. Normally, there is no statutory right to bring forth claims for such parts, but we offer a 1 year warranty for these parts.

By **Other replaceable labour parts** is implied all other replaceable parts on the machine or device. Examples of such parts could be seat cushions, foam padding, pedals, exercise computers and other electronics. For the consumer market, a 2 year restricted warranty applies for these parts, provided that they have not been subjected to negligence or error in handling or storing, wrong assembly, unsuitable use or unauthorized or improper repairs.

Excluded from this restriction are treadmill motors.

For all treadmill motors, there is a 5 year warranty, provided that they have not been subjected to negligence in maintenance, or unauthorized or improper repairs.

By **Frame/structure** is implied all the parts of the load-bearing steel frame, and its welding seems and joints.

For these parts, the warranty time for a minimum of 5 years is applied. Longer warranties and/or life time warranties will specified in the product information for each individual machine or device.

IMPORTANT REGARDING SERVICE



In the event of problems of any kind, please contact Mylna Service. We would like you to contact us before contacting the store so we can offer you the best possible help.

Visit our website www.mylinasport.no - here you will find information about the products, user manuals, a contact form to get in touch with us and possibility to order spare parts. By filling out the contact form you give us the information we need to help you as effectively as possible.

Part	Recomended maintenance	How often?	Cleaning	Lubrication
Pedals	Make sure the pedals are tightend firmly to the pedalarms, that all the screws on the pedals are tight and that pedal straps are not damaged.	Before use	No	No
Frame	Clean with a soft, clean and moist cloth.	After use	Water	No
Flywheel	Clean by spraying on a cloth, apply a thin layer to both sides of the flywheel.	Weekly	WD-40	No
Brakepad	Remove any particles, observe wear to consider replacing brakepad, lubricate brakepad to avoid noise and to assure smooth contact with	Weekly	No	Universalolja
Bolts, nuts etc.	Inspect all bolts, nuts and screws. Thighten if necessary.	Monthly	No	No
Drivebelt	Inspect that the drive belt is sufficiently tight, check for any wear and that drivebelt is in the correct position.	Yearly	No	No

TÄRKEITÄ TIETOJA



Tämän kuntoiluvälineen käyttöalue on kotikuntoilu.

Pyörää saa käyttää vain näiden käyttöohjeiden kuvauksen mukaisesti.

Pyörän omistaja on vastuussa siitä, että käyttäjät tuntevat nämä turvallisuusohjeet.

Huolehdi asennuksen aikana, että kaikki ruuvit ja mutterit ovat oikeilla paikoilla ja ruuvaa ne huolella, ennen kuin aloitat niiden kiristämisen.

Sijoi ta pyörä tasaiselle ja vakaalle alustalle.

Pyörää ei saa käyttää tai säilyttää ulkona tai tiloissa, joissa ilmankosteus on epätavallisen korkea. Kuntopyörää ei suositella käytettävän autotallissa, pysäköintitalossa tai ulkokuistilla. Kuntopyörää ei saa asettaa alttiiksi suoralle auringonvalolle. Kuntopyörä on tarkoitettu pidettäväksi tilassa, jossa on normaali lämpötila (yli 16 astetta). Kuntopyörä on pidettävä kuivana eikä se saa jäätyä.

Kuntopyörän kanssa suositellaan käytettävän alusmattoa, jotta poistetaan mahdollisuus että lattia tai lattiapinnoite vahingoittuu kuntopyörän käytöstä tms. Varmista, etteivät kuntopyörän kuljetuspyörät vaurioita lattiaa siirtäessäsi pyörää. Emme vastaa vaurioista.

Kuntopyörä on säilytettävä kuivassa tilassa jäätymiseltä suojattuna. Näyttöä ei saa asettaa alttiiksi suoralle auringonvalolle.

Tarkista ennen jokaista käyttöä, että kaikki ruuvit ja mutterit on hyvin kiristetty. Jos huomaat irrallisia tai viallisia osia, huolehdi siitä, ettei kukaan käytä kuntopyörää, ennen kuin viat on korjattu.

Käytä aina kumipohjaisia kenkiä käyttäessäsi polkupyörää. Älä käytä voimakkaasti pohjakuvioituja kenkiä kulumisen vuoksi.

Kuntopyörää saa käyttää vain yksi henkilö kerrallaan.

Kun säädät istuinta ja ohjaustankoa, huolehdi että säätöruuvit on hyvin kiristetty, ennen kuin otat polkupyörän käyttöön. Löysät säätöruuvit mahdollistavat osien suuremman liikkumisen ja kuluttavat osia nopeammin kuin tarpeen.

Lapset eivät saa käyttää kuntopyörää ilman valvontaa eivätkä saa olla pyörän läheisyydessä, kun se on käytössä.

Kuntopyörää eivät saa käyttää henkilöt, joiden paino on yli 135 kg.

Kuntopyörää ei saa käyttää lääketieteellisen tai fysikaalisen hoidon yhteydessä, jollei lääkäri tai fysioterapeutti ole niin erikseen määrännyt.

Lue huolellisesti puhdistus- ja huolto-oppaan takana olevat ohjeet. Näiden ohjeiden noudattaminen voi olla ratkaisevan tärkeää sekä yksittäisten komponenttien että kuntopyörän kokonaisuudelle. Oppaassa kuvatun huollon laiminlyönti voi johtaa takuun raukeamiseen-

Laite koostuu kulutusosista, vaihto-osista ja osista, jotka kestävät tuotteen käyttöiän, mikäli tuotetta käytetään normaalisti. Kulutusosilla on yhden vuoden takuu. Kulutusosat tulisi vaihtaa 1 - 2 vuoden kuluessa tuotteen käytön aloittamisesta suhteessa kuntopyörän käytön määrään. Vaihto-osilla on 2 vuoden takuu.

Emme vastaa oppaassa olevista painovirheistä.

VALITUSOHJEET



Valitusehdot koskevat kotikuntoilussa käytettyjä tuotteita.

Yritysmarkkinoille on oma jakso puoliammattilaisvälineiden takuuehdoista.

Kuntoilulaitteiden tapaiset komponentit on koottu pääasiassa kolmeen pääryhmään jaettavista osista: **kulutusosat** **muut vaihdettavat osat** ja **rakenne/runko-osat**.

Kulutusosilla tarkoitetaan osia, jotka normaalissa käytössä kuluvat ja joita on vaihdettava säännöllisin väliajoin. Näitä ovat esimerkiksi jarrupalat, pyörät, vaijerit, säätöruuvit, kuulalaakerit ja jouset.

Kuluttajasuojalain mukaan tällaisista osista ei lakisääteisesti ole valitusoikeutta. Annamme tällaisille osille kuitenkin yhden vuoden takuun.

*HUOMIO Jotta myyntiehtoja voidaan markkinoida tai kutsua TAKUUksi, laki edellyttää että tarjoamme huomattavasti paremmat oikeudet kuin mitä laki takaa. Myynti- tai markkinointimateriaaleissa **on laitonta** kutsua normaalia VALITUSOIKEUTTA TAKUUksi.*

Muilla vaihdettavilla osilla tarkoitetaan kaikki muita laitteessa olevia irto-osia. Näitä ovat esimerkiksi istuintyyny, pehmusteet, polkimet, harjoittelutietokone ja muu elektroniikka.

Tämäntyyppisiä osia koskee lakisääteinen kahden vuoden valitusoikeus, edellyttäen, ettei niitä ole altistettu epätavallisen suurelle kulutukselle.

Poikkeus tähän luokkaan ovat juoksumattojen moottorit.

Kaikkia juoksumattojen moottoreita koskee viiden vuoden valitusoikeus, edellyttäen ettei sitä ole altistettu epätavallisen suurelle kulutukselle tai vaurioille kunnossapidon laiminlyönnin vuoksi.

Rakenne-/runko-osilla tarkoitetaan kuntoiluvälineen pääosia, eli teräsrakenteita ja niiden hitsausaumoja.

Tämäntyyppisiä osia koskee viiden vuoden valitusoikeus, edellyttäen, ettei niitä ole altistettu epätavallisen suurelle kulutukselle.

Kunkin laitteen kohdalla on erikseen mainittu rakenne- ja runko-osien mahdollisesta pidemmästä takuujasta/elinikäisestä takuusta.

TÄRKEÄÄ LIITTYEN HUOLTOON



Jos jonkinlaisia ongelmia tuotteen kanssa sattuisi ilmenemään, ole yhteydessä MylNa Serviceen.

Haluamme auttaa teitä parhaalla mahdollisella tavalla ja toivoisimme että olette yhteydessä meihin suoraan ennen asiointia myyjän kanssa.

Tutustu sivuihimme www.mylناسport.fi - Sieltä löydät mm. Tuotetietoa, ohjekirjoja ja yhteydenottolomakkeen. Tätä kautta voit olla meihin yhteydessä ja mm. tilata varaosia. Täyttämällä lomakkeen me saamme kaiken tarvittavan tiedon, jolla voimme palvella sinua parhaalla tavalla

Osa	Tarkastus ja toimenpiteet	Kuinka usein	Puhdistus	Voiteluaine
Polkimet	Tarkista, että polkimet ovat kunnolla kiinnitetty ja että polkimien remmeissä ei ole vaurioita	Ennen käyttöä	Ei	Ei
Runko	Puhdista pehmeällä, puhtaalla ja kostealla liinalla	Käytön jälkeen	Vettä	Ei
Vauhtipyörä	Puhdista suihkuttamalla ainetta puhtaalle kankaalle ja levitä ohut kerros molemmille puolille.	Viikoittain	WD-40	Ei
Jarrupala	Poista ylimääräinen nukka, tarkista kuluminen ja vaihda pala tarpeen mukaan. Rasvaa jarrupala, jotta se ei pidä ääntä.	Viikoittain	Ei	Yleisöljy
Pultit, mutterit etc.	Tarkista kaikki pultit ja ruuvit ja kiristä tarpeen mukaan	Kuukausittain	Ei	Ei
Hihna	Tarkista, että hihna on tarpeeksi tiukalla, että siinä ei ole kulumia ja että hihna on oikeassa kohdassa	Vuosittain	Ei	Ei

WICHTIGE INFORMATIONEN



Das Gerät darf ausschließlich gemäß dieser Bedienungsanleitung verwendet werden.

Der Eigentümer des Fitnessgeräts ist dafür verantwortlich dafür, dass alle Nutzer mit diesen Sicherheitsregeln vertraut sind.

Stellen Sie bei der Montage sicher, dass alle Schrauben und Muttern an den richtigen Positionen verbaut und korrekt in den Bohrungen sitzen, bevor Sie mit dem Festziehen beginnen.

Stellen Sie das Fitnessgerät auf einem flachen und ebenen Untergrund auf.

Das Fitnessgerät darf nicht im Außenbereich oder in Räumen mit außergewöhnlich hoher Luftfeuchtigkeit verwendet oder aufbewahrt werden. Es wird davon abgeraten, das Gerät in einer Garage, einem Carport oder auf einer überdachten Terrasse zu nutzen. Das Gerät darf keiner direkten Sonneneinstrahlung ausgesetzt sein. Das Gerät ist für die Platzierung in einem Raum mit normaler Raumtemperatur (über 16 °C) vorgesehen. Das Gerät ist an einem trockenen und frostfreien Ort aufzubewahren.

Es wird empfohlen, das Gerät auf einer Unterlage aufzustellen, um eventuelle Schäden am Fußboden oder Bodenbelag infolge der Nutzung des Geräts zu vermeiden. Vergewissern Sie sich, dass das Transportrad des Geräts den Fußboden nicht beschädigt, bevor Sie das Gerät damit bewegen; es besteht keine Haftung für eventuelle Schäden.

Achten Sie vor jeder Verwendung darauf, dass Schrauben und Muttern ordnungsgemäß festgezogen sind. Wenn lose oder defekte Teile festgestellt werden, sorgen Sie dafür, dass das Gerät nicht verwendet wird, bevor ein einwandfreier Zustand wiederhergestellt ist.

Tragen Sie immer geeignete Schuhe, wenn Sie das Gerät verwenden. Schuhe mit grobem Profil sind ungeeignet, da diese zu Verschleiß führen.

Das Gerät darf immer nur von jeweils einer Person verwendet werden.

Vergewissern Sie sich, nachdem Sie Einstellungen vorgenommen haben, dass alle Stellschrauben sorgfältig angezogen wurden, bevor Sie das Gerät in Gebrauch nehmen. Lockere Stellschrauben führen zu stärkeren Bewegungen und damit mehr Verschleiß als notwendig.

Ohne Aufsicht dürfen Kinder das Fitnessgeräts nicht benutzen, und sie dürfen sich nicht in seiner Nähe aufhalten, während es genutzt wird.

Das Gerät darf nicht von Personen mit einem Gewicht von mehr als 135 Kilo verwendet werden.

Das Gerät darf nicht in Verbindung mit medizinischen oder physischen Behandlungen verwendet werden, sofern dies nicht explizit durch den Arzt oder Physiotherapeuten empfohlen wird.

Lesen Sie die Anweisungen bezüglich Reinigung und Wartung/Pflege ganz hinten im Benutzerhandbuch sorgfältig durch. Die Befolgung dieser Anweisungen kann entscheidend für die Gesamtlebensdauer sowohl der Einzelkomponenten als auch des gesamten Produkts sein. Werden die in diesem Handbuch erläuterten Wartungs-/Pflegemaßnahmen nicht ausgeführt, kann dies zum Erlöschen der Garantie führen.

Das Gerät besteht aus Verschleißteilen, austauschbaren Teilen und Teilen, die über die gesamte Lebensdauer des Produktes halten, sofern das Produkt bestimmungsgemäß verwendet wird. Verschleißteile haben eine Garantielaufzeit von einem (1) Jahr. Verschleißteile müssen voraussichtlich im Laufe von 1-2 Jahren nach Ingebrauchnahme des Produkts ausgetauscht werden, abhängig davon, wie stark das Produkt genutzt wird. Austauschbare Teile haben eine Garantielaufzeit von zwei (2) Jahren.

Eventuelle Druckfehler im Handbuch vorbehalten.

Die Reklamationsbestimmungen betreffen Produkte, die für das Heimtraining verwendet werden. Für den Betriebsmarkt gibt es eine separate Übersicht über die Garantiebestimmungen für semiprofessionelle Ausrüstung.

Die Komponenten, aus denen Fitnessgeräte sich zusammensetzen, unterteilen sich im Wesentlichen in drei Hauptgruppen, **Verschleißteile**, **Andere austauschbare Teile** und **Konstruktion/Rahmen**.

Als **Verschleißteile** werden Teile bezeichnet, für die bei regulärer Verwendung ein Austausch innerhalb regelmäßiger Abstände vorgesehen ist. Dazu gehören beispielsweise Bremsklötze, Laufrollen, Gummibänder, Einstellschrauben, Kugellager, Leinen, Federn etc. Gemäß Kaufrecht und Verbraucherkaufrecht gibt es kein gesetzlich geregeltes Reklamationsrecht auf diese Teile. Dennoch gewähren wir für diese Teile ein Jahr Garantie. *Hinweis: Damit Kaufbedingungen als GARANTIE vermarktet und bezeichnet werden dürfen, wird vorausgesetzt, dass der Käufer deutlich bessere Rechte erhält als vom Gesetz vorgeschrieben. Es ist **ungesetzlich**, reguläres REKLAMATIONSRECHT in Verkaufs- oder Marketingunterlagen als GARANTIE zu bezeichnen.*

Als **Andere austauschbare Teile** werden alle anderen losen Teile bezeichnet, die das Gerät umfasst. Beispiele sind u. a. Sitzkissen, Polster, Pedale, Trainingscomputer und weitere Elektronik. Für diese Teile gilt eine gesetzlich vorgeschriebene Reklamationsfrist von zwei Jahren, sofern diese keiner übermäßigen äußeren Einwirkung ausgesetzt sind. Von dieser Kategorie ausgenommen ist der Motor für Laufbänder. Für alle Laufbandmotoren gilt ein fünfjähriges Reklamationsrecht, sofern diese keiner übermäßigen äußeren Einwirkung oder unnötigem Verschleiß aufgrund von mangelnder Wartung ausgesetzt sind.

Mit **Konstruktionsteilen /Rahmen** werden die Hauptbestandteile des Trainingsgeräts bezeichnet, d. h. die Stahlkonstruktionen und zugehörigen Schweißnähte. Für diese Teile gilt eine Reklamationsfrist von fünf Jahren, sofern diese keiner übermäßigen äußeren Einwirkung ausgesetzt sind. Eventuelle verlängerte Garantien/Garantien auf Lebenszeit auf den Rahmen sind explizit für einzelne Produkte angegeben.

WICHTIGE INFORMATIONEN ZUM SERVICE



Im Falle jeglicher Probleme bitten wir Sie, Mylna Service zu kontaktieren. Bitte kontaktieren Sie uns, bevor Sie sich an die Geschäftsfiliale wenden, damit wir Ihnen die bestmögliche Hilfestellung geben können.

Auf unserer Website www.mylnasport.com finden Sie Informationen zu unseren Produkten, Bedienungsanleitungen und ein Kontaktformular, über das Sie uns erreichen können. Über das Kontaktformular können Sie auch Ersatzteile bestellen. Indem Sie das Kontaktformular ausfüllen, erhalten wir alle erforderlichen Informationen, um Ihnen so effektiv wie möglich weiterzuhelfen.

Teil	Empfohlene Wartung	Wie häufig?	Reinigung	Schmiermittel
Pedale	Stellen Sie sicher, dass die Pedale fest in den Kurbeln sitzen, dass alle Schrauben an den Pedalen fest angezogen sind und dass die Pedalschlaufen nicht beschädigt sind.	Vor der Verwendung	Nein	Nein
Rahmen	Reinigung mit einem weichen, sauberen und feuchten Tuch.	Nach der Verwendung	Wasser	Nein
Schwungrad	Reinigung durch Aufsprühen auf einen Lappen und anschließendes Auftragen einer dünnen Schicht auf beide Seiten des Schwungrads.	Wöchentlich	WD-40	Nein
Bremsbeläge	Entfernen Sie eventuelle Partikel, bewerten Sie anhand des Verschleißes, ob die Bremsbeläge gewechselt werden müssen, schmieren Sie die Bremsbeläge, um Störungen zu vermeiden und einen gleichmäßigen Kontakt zum Schwungrad zu gewährleisten.	Wöchentlich	Nein	Universalöl
Schrauben, Muttern	Überprüfen Sie alle Bolzen, Muttern und Schrauben. Ziehen Sie sie bei Bedarf nach.	Monatlich	Nein	Nein
Antriebsriemen	Überprüfen Sie, ob die Spannung des Antriebsriemens ausreichend und der Riemen korrekt positioniert ist, und prüfen Sie den Riemen auf Verschleiß.	Jährlich	Nein	Nein



Leverandør:
Mylna Sport AS
Postboks 244
3051 Mjøndalen
Norge
www.abilica.no
www.mylnasport.no

Leverantör:
Mylna Sport AB
Box 181
56624 Habo
Sverige
www.abilica.se
www.mylnasport.se

Supplier:
Mylna Sport AS
P.O. Box 244
N-3051 Mjøndalen
Norway
www.abilica.com
www.mylnasport.com